

ПАСПОРТ

Шкаф архивный КД-151-А

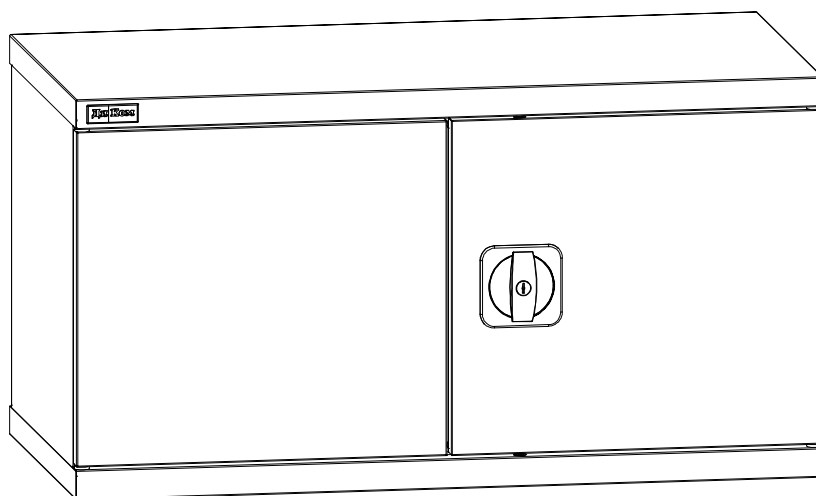









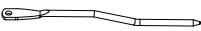

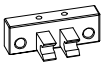

Дата _____ Контролёр ОТК _____ Упаковщик _____
изготовления

Санкт-Петербург

1. Комплект поставки (одно упаковочное место)

| № | Наименование | Кол-во | Изображение |
|---|----------------------|--------|---|
| 1 | Крышка | 1 |  |
| 2 | Стенка задняя левая | 1 |  |
| 3 | Стенка задняя правая | 1 | |
| 4 | Боковина | 2 |  |
| 5 | Дно | 1 |  |
| 6 | Полка нижняя левая | 1 |  |
| 7 | Полка нижняя правая | 1 | |
| 8 | Дверь левая | 1 |  |
| 9 | Дверь правая | 1 |  |

| № | Наименование | Кол-во | Изображение | № | Наименование | Кол-во | Изображение |
|----|--------------------------|--------|---|----|------------------------------|--------|---|
| 10 | Тяга | 2 |  | 16 | Шильда "ДиКом" | 1 |  |
| 11 | Замок-ручка "EURO-LOCKS" | 1 |  | 17 | Упор резиновый двухсторонний | 2 |  |
| 12 | Петля пластиковая | 4 |  | 18 | Винт-саморез 4,2x9,5 | 8 |  |
| 13 | Ось | 4 |  | 19 | Винт-саморез 5,5x16 | 10 |  |
| 14 | Втулка | 4 |  | 20 | Винт М6x12 | 8 |  |
| 15 | Фиксатор направляющей | 4 |  | 21 | Шайба 6 | 8 |  |
| | | | | 22 | Гайка М6 | 8 |  |

2. Схема сборки

1



6 шт.
Винт-саморез
5,5x16

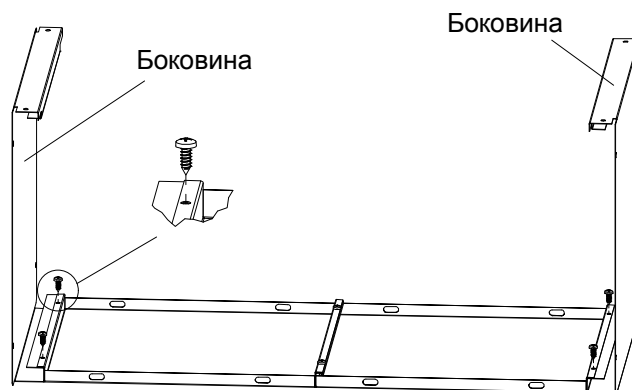
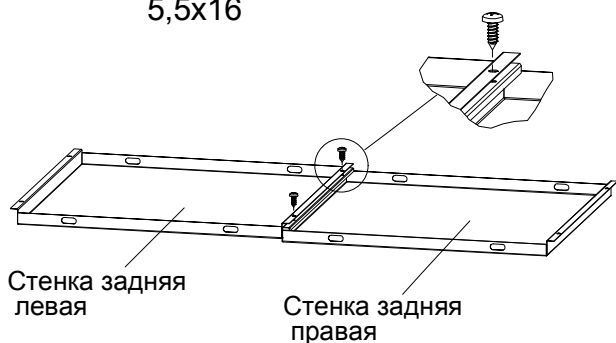

2



4 шт.
Втулка



2 шт.
Фиксатор
направляющей

Дно

Крышка

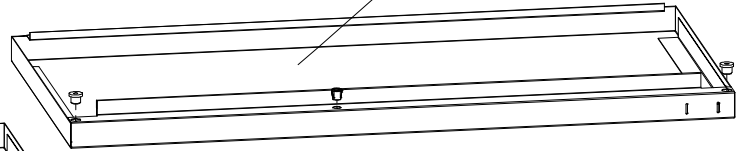

8 шт.
Винт М6х12



8 шт.
Гайка М6



8 шт.
Шайба 6



4 шт.
Винт-саморез
5,5х16

Крышка

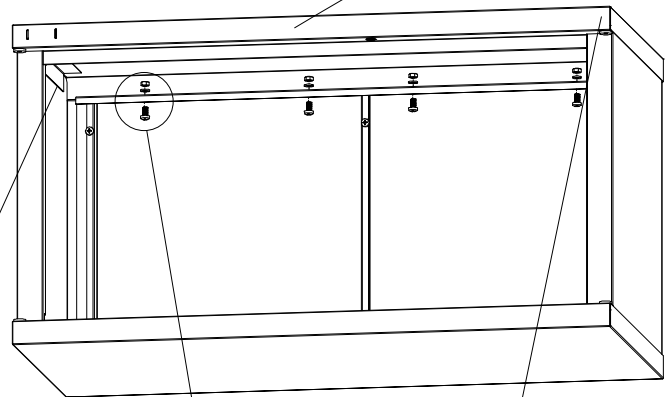
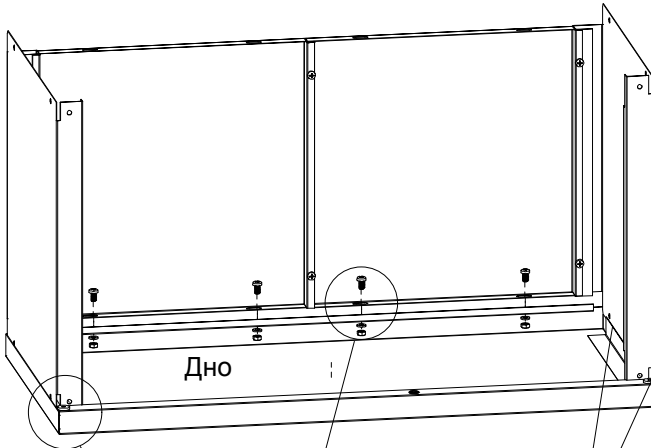

Дно

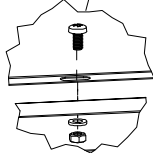
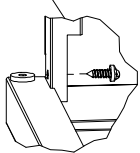

Завести боковины в зазор между уголком и стенкой дна, крышки соответственно.

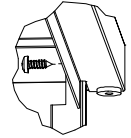
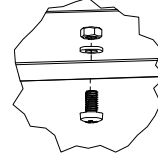

3

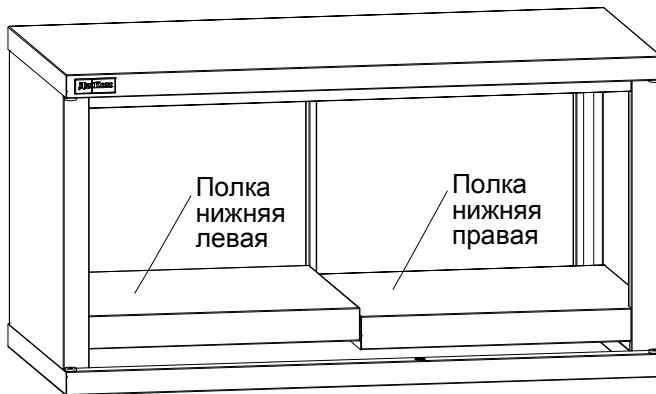

Полка
нижняя
левая

Полка
нижняя
правая

4

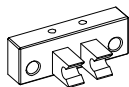

4 шт.
Петля
пластиковая



8 шт.
Винт-саморез
4,2х9,5



2 шт.
Фиксатор
направляющей



2 шт.
Упор резиновый
двухсторонний

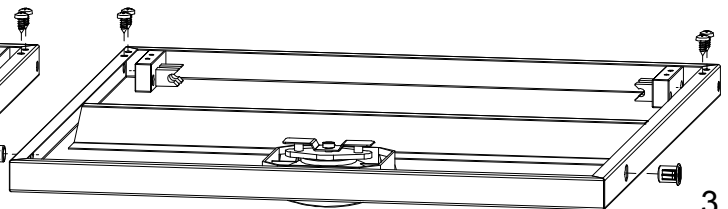

3

5

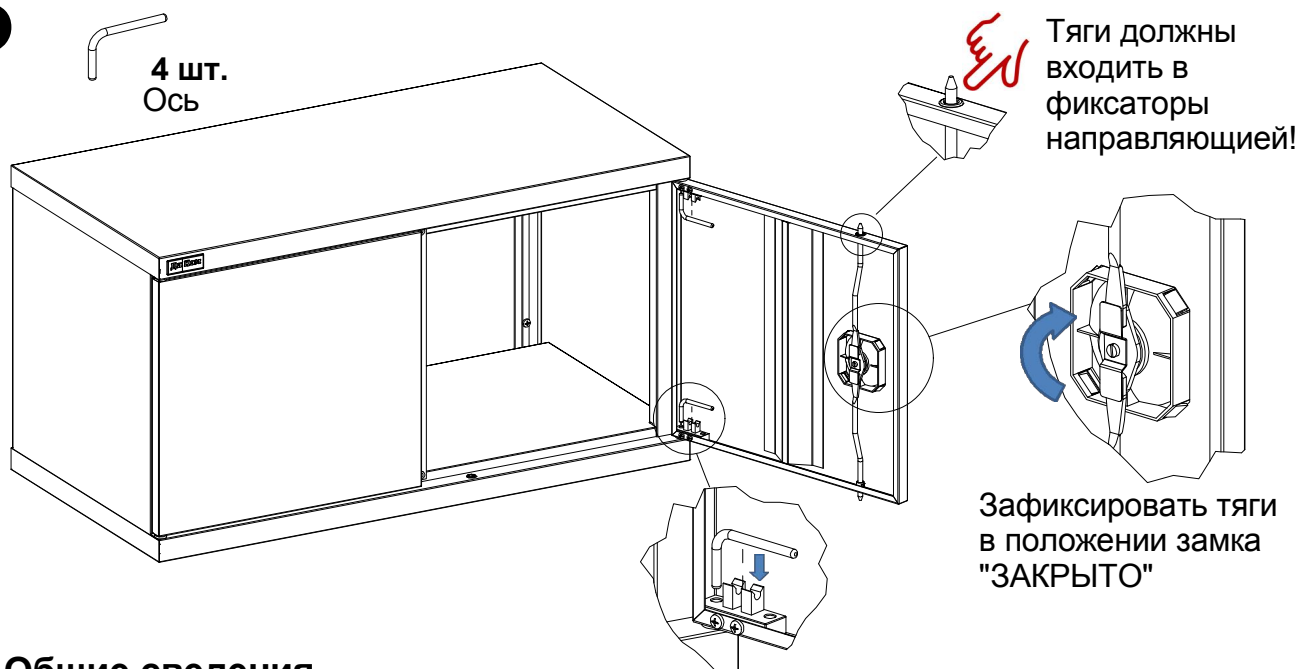

3. Общие сведения

3.1. Шкаф архивный металлический КД-151-А. Предназначен для хранения документации, бумаг, канцелярских и прочих принадлежностей в офисах, архивах или кабинетах.

Шкаф представляет собой сборно-разборную конструкцию на саморезах, изготовлен по ТУ 5615-002-31045953-2000.

3.2. Изготовитель: ООО "ДиКом-Сервис".

Адрес: Россия, 196655, г. Санкт-Петербург, Колпино, Сапёрный переулок, дом 3.

Электронный адрес: www.dikom.ru, shop.dikom.ru

3.3. Предприятие-изготовитель оставляет за собой право вносить изменения в конструкцию изделия, не ухудшающие его потребительские свойства. При этом возможны изменения характеристик и комплекта поставки.

4. Характеристики

| Габаритные размеры | | |
|--------------------|------------|-------------|
| Высота, мм | Ширина, мм | Глубина, мм |
| 430 | 800 | 400 |

5. Гарантии изготовителя

5.1. Изготовитель гарантирует исправную работу шкафа при условии соблюдения Пользователем правил транспортировки, хранения, установки и эксплуатации.

5.2. Срок гарантийного обслуживания шкафа 24 месяца со дня продажи.

5.3. Гарантийный ремонт производится при наличии документов, подтверждающих покупку

Внимание!

5.4. В случае нарушения работоспособности изделия по вине Пользователя (при механических повреждениях элементов, неправильной установке и эксплуатации, при использовании изделия не по назначению) гарантии не сохраняются.

5.5. При обнаружении дефектов производственного характера шкаф необходимо вернуть продавцу для обмена. Обмен производится при наличии документов, подтверждающих покупку.